

# VÁLVULA SENCILLAS PARA AGUA L5100FT-325

## VÁLVULA DE AGUA, MONTADA EN PARED

### Características

**Montaje:** para la instalación en superficies verticales (como paneles de yeso) donde no hay acceso detrás de la pared durante la instalación. La válvula se enrosca en la boquilla y se sale de la pared. Luego se hace una copia de seguridad de la placa roscada a la pared para asegurar la válvula y ocultar la tubería.

**Cuerpo de la válvula:** patrón de ángulo de latón forjado.

**Unidad de válvula:** Unidad de válvula de compresión autónoma Water Saver con asiento de acero inoxidable reemplazable.

**Manija:** de latón forjado de cuatro brazos con disco de índice codificado por colores.

**Entrada:** 3/8" entrada hembra NPT.

**Salida:** salida hembra de 3/8" NPT con extremo de manguera dentada removible anti salpicaduras.

**Garantía de calidad:** el montaje está completamente ensamblado y probado en fábrica antes del envío.

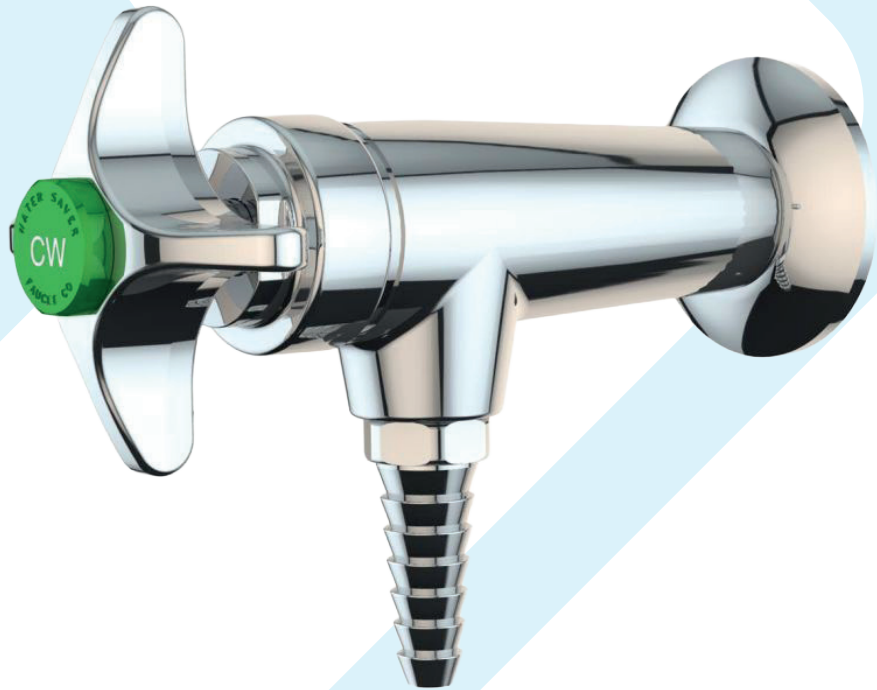

# L5100FT-325

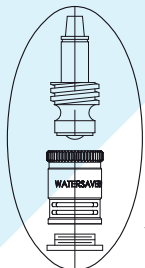
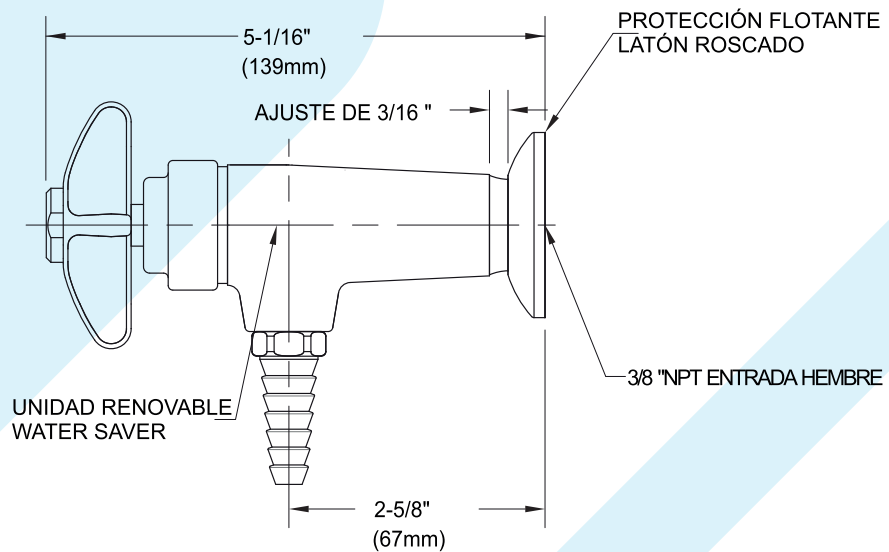
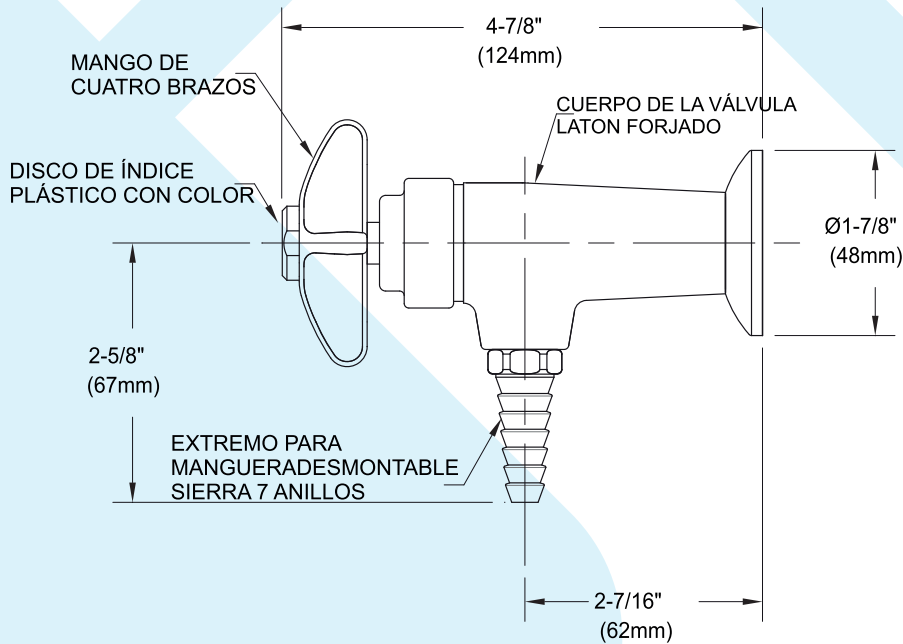

Las medidas pueden variar  $\pm 1/4$  ".

## NOTAS

1. EL ACCESORIO ESTÁ COMPLETAMENTE MONTADO Y PROBADO EN FÁBRICA ANTES DE LLENVARLO.
2. EL INTERRUPTOR DE VACÍO ESTÁ CERTIFICADO PARA CUMPLIR ASSE 1001.
3. EL ACCESORIO ESTÁ CERTIFICADO POR CSA INTERNACIONAL PARA CUMPLA CON ASME A112.18.1M Y CSA B125.1.
4. EL ACCESORIO TIENE UN ACABADO CROMADO PULIDO.

