

# LLAVES Y VÁLVULAS PARA AGUA (DESTILADA, DESIONIZADA, DE ÓSMOSIS INVERSA)

## L5100F-225WSA-TL

### VÁLVULA DE AGUA, MONTADA EN PARED

#### Características

**Aplicación:** Válvula montada en panel para agua de ósmosis destilada, desionizada o inversa. Todos los componentes en contacto con el agua tienen revestimiento interior de estaño puro.

**Montaje:** para la instalación en superficies verticales u horizontales (como persecuciones de tubería o portadores de servicio) donde haya acceso detrás de la superficie durante la instalación.

**Cuerpo de la válvula:** Patrón de ángulo de latón forjado.

**Unidad de válvula:** Unidad de válvula de compresión autónoma Water Saver con asiento de acero inoxidable reemplazable.

**Manija:** Manija de latón forjado de cuatro brazos con disco de índice codificado por colores.

**Entrada:** 3/8" entrada macho NPT.

**Salida:** salida hembra de 3/8" NPT con extremo de manguera dentada removible anti salpicaduras.

**Control de calidad:** El accesorio está completamente ensamblado y probado en fábrica antes del envío.

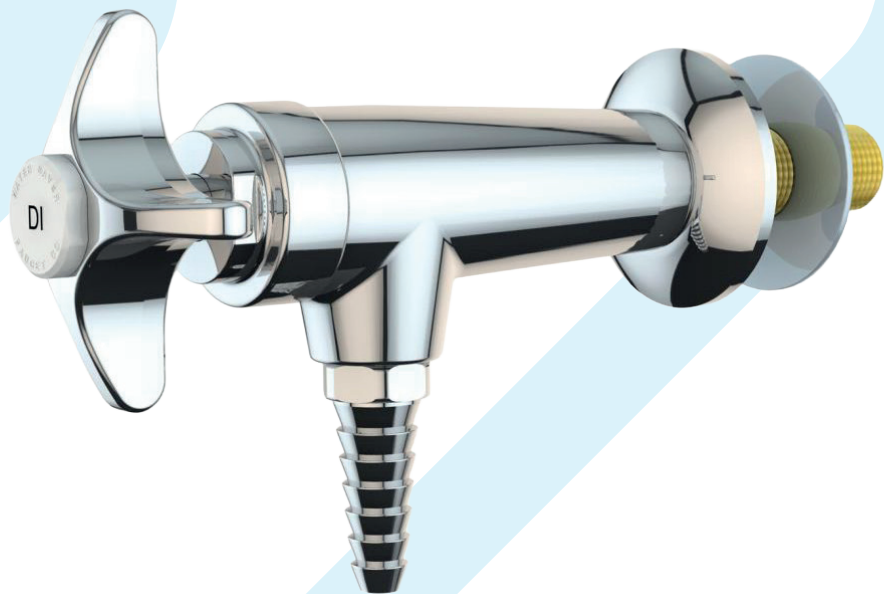

# L5100F-225WSA-TL

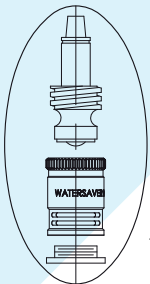
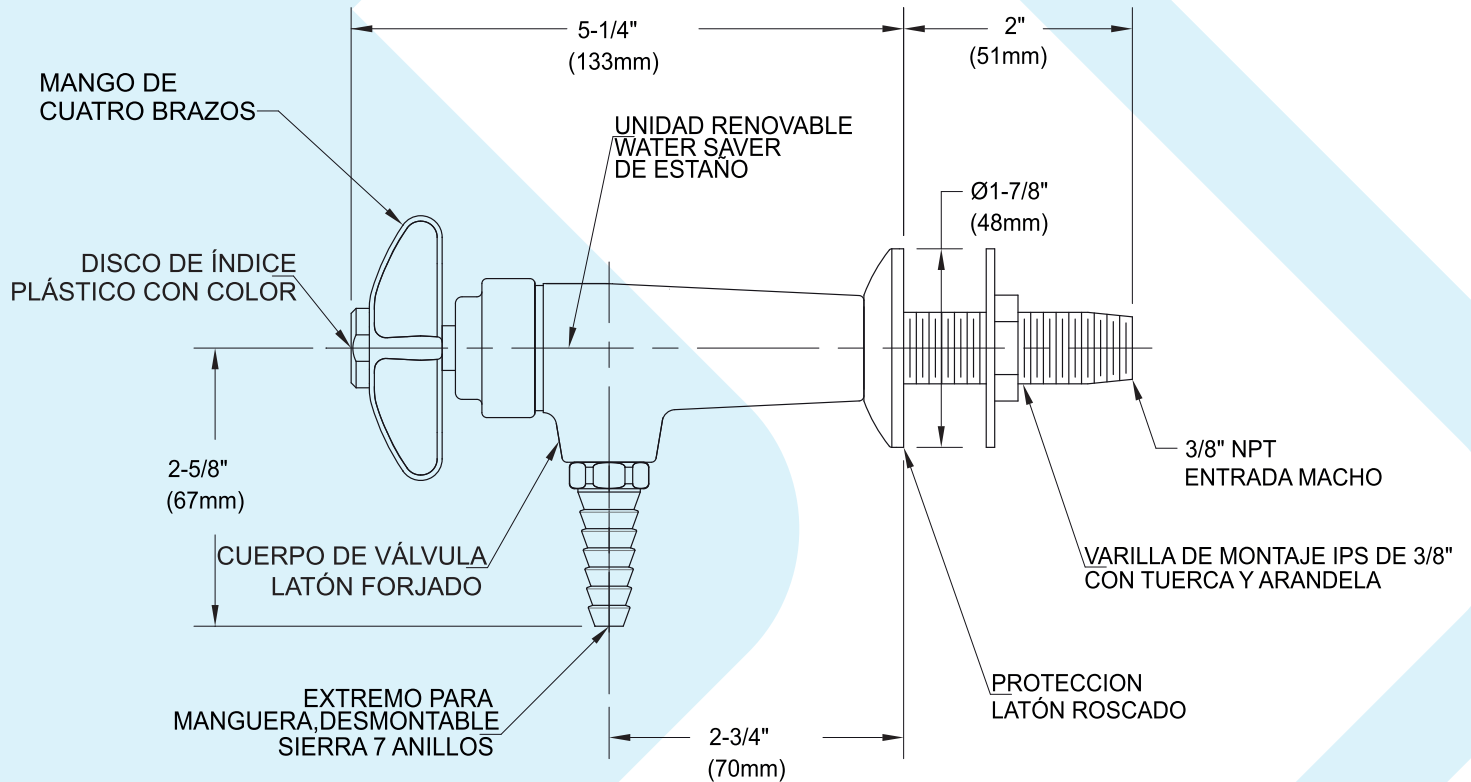

ASIENTO DE ACERO INOXIDABLE  
ESTAÑADO REEMPLAZABLE

Las medidas pueden variar  $\pm 1/4$  \".

## NOTAS

1. EL ACCESORIO ESTÁ CERTIFICADO POR CSA INTERNATIONAL PARA CUMPLIR CON ASME A112.18.1M Y CSA B125.1.
2. EQUIPADO CON ESCUDO ROSCADO, MONTAJE VARILLA, TUERCA Y ARANDELA PARA SEGURIDAD FIJACIÓN AL PANEL.
3. EL ACCESORIO ESTÁ COMPLETAMENTE MONTADO Y FÁBRICA/ PROBADO ANTES DEL ENVÍO.
4. EL ACCESORIO TIENE REVESTIMIENTO INTERIOR ESTAÑADO.
5. EL ACCESORIO TIENE UN ACABADO CROMADO PULIDO.

