

VÁLVULAS TIPO AGUA L3180

VÁLVULA DE AGUJA, PATRÓN DE ÁNGULO

Características

Aplicación: Regulación del flujo de todos los gases de laboratorio, incluidos gases especiales como nitrógeno, oxígeno, helio e hidrógeno. Cuando se ordena, la válvula se puede limpiar, lubricar y empaquetar especialmente para servicio con gas puro. Válvula certificada para el servicio de gas natural por CSA International.

Cuerpo de la válvula: patrón de ángulo de latón forjado.

Unidad de válvula: aguja flotante de acero inoxidable y asiento de acero inoxidable reemplazable.

Mango: mango de cuatro brazos de latón forjado con disco índice codificado por colores.

Entrada: entrada macho NPT de 3/8".

Salida: salida hembra NPT de 3/8" con extremo de manguera extraíble de diez dientes.

Garantía de calidad: la válvula está completamente ensamblada y probada en fábrica antes del envío.

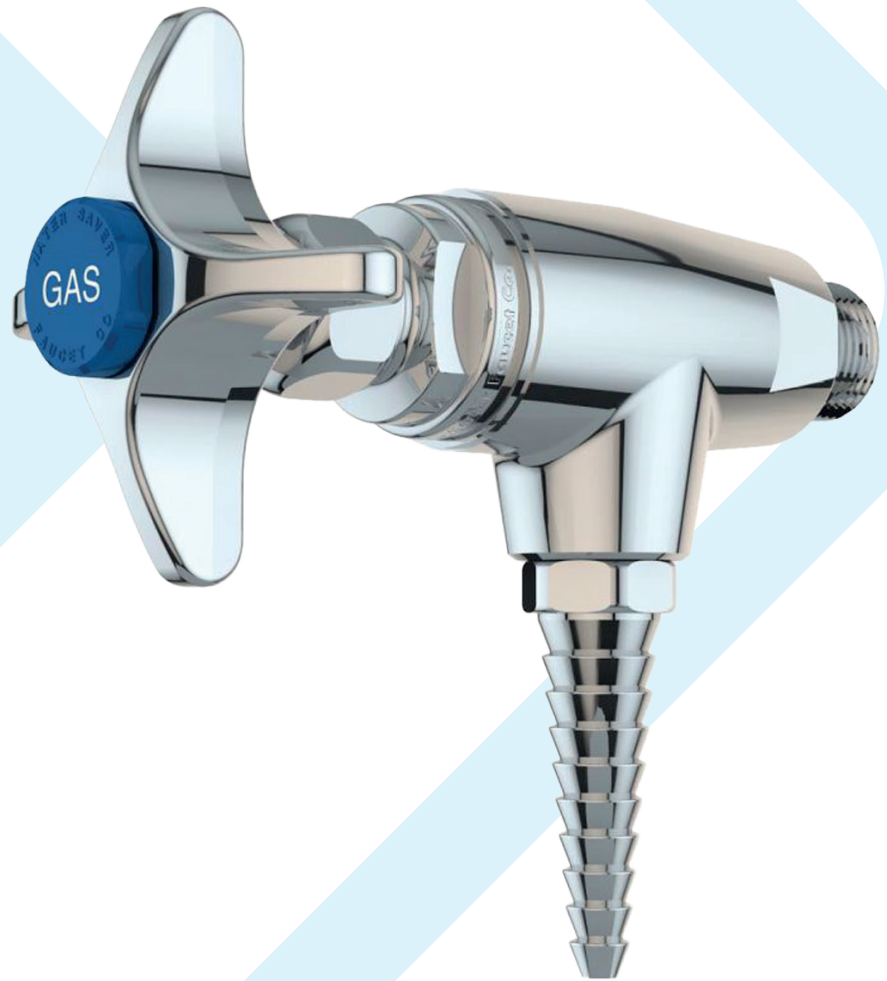

L3180

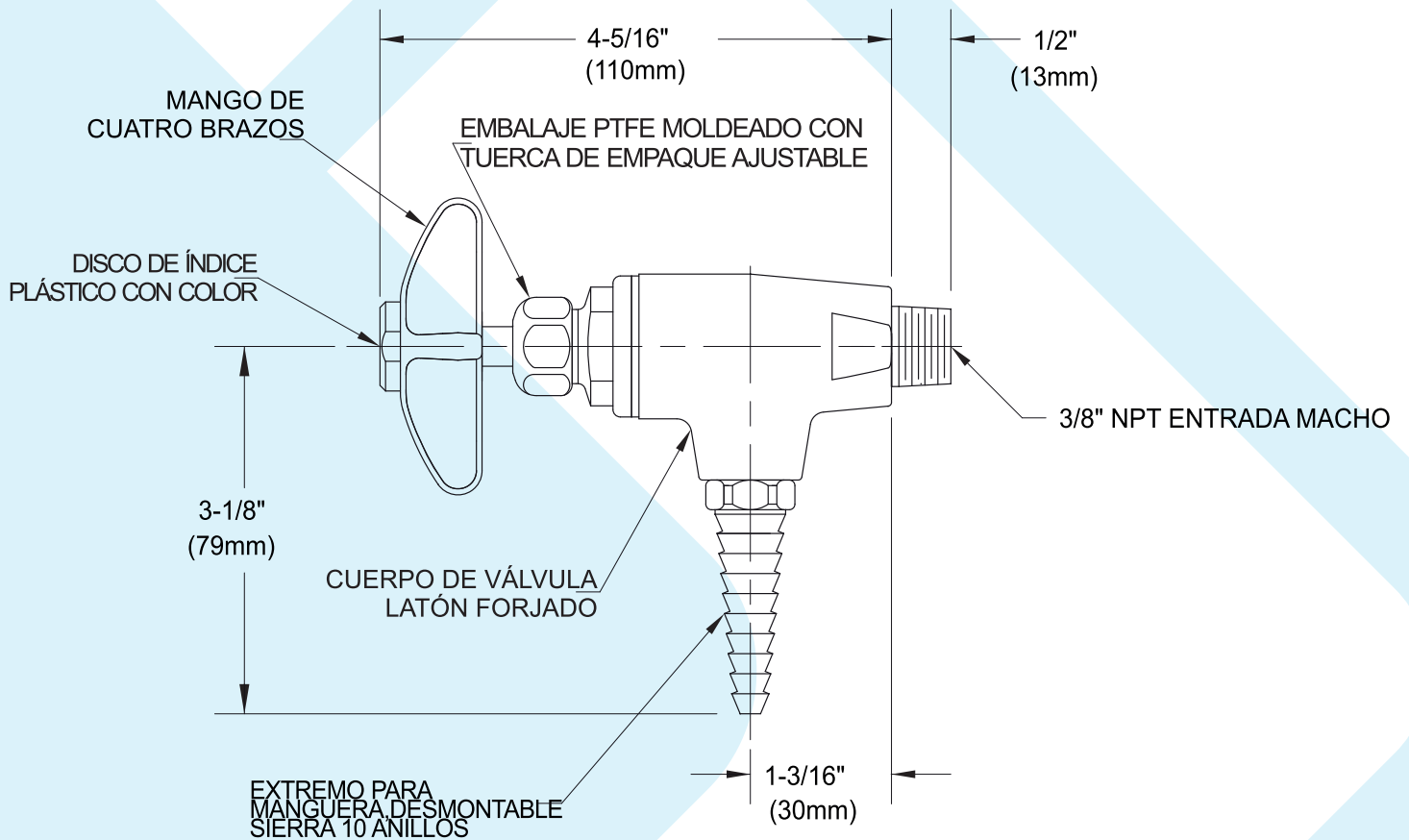

PROTECCIÓN FLOTANTE LATÓN ROSCADO

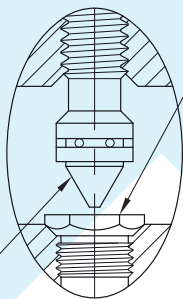

ÁGUA FLOTANTE REEMPLAZABLE ACERO INOXIDABLE

Las medidas pueden variar $\pm 1/4$ ".

NOTAS

1. LA VÁLVULA ESTÁ CERTIFICADA POR CSA INTERNACIONAL PARA CUMPLIR CON ANSI Z21.15 Y CGA 9.1.
2. LA VÁLVULA ESTÁ COMPLETAMENTE MONTADA PROBADA A 250 PSI DE PRESIÓN DE NITRÓGENO. LA PRESIÓN MÁXIMA DE TRABAJO ES 150 PSI.
3. ESPECIFIQUE LA LIMPIEZA DE OXÍGENO Y SE REQUIEREN GASES DE ALTA PUREZA.
4. EL ACCESORIO TIENE UN ACABADO CROMADO PULIDO.

